

JRG

+GF+

Rubineria JRG

JRGUMAT

Miscelatore termostatico



JRGUMAT – Miscela la temperatura dell'acqua senza energia ausiliaria

I miscelatori termostatici JRGUMAT sono valvole termostatiche di regolazione, che vengono installate ovunque sia necessaria o desiderata una temperatura dell'acqua miscelata mantenuta costante con elevata precisione.

+ Caratteristiche

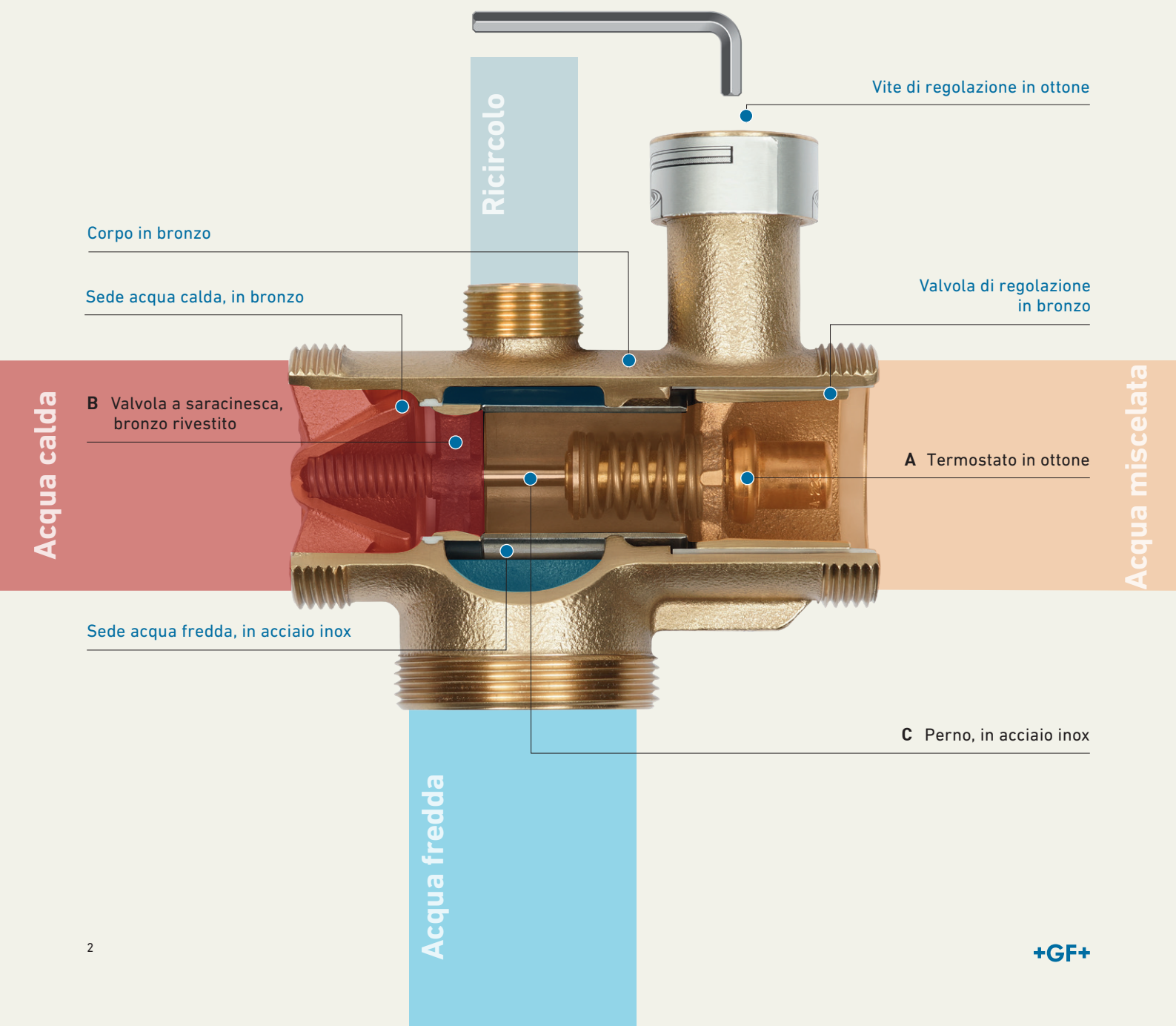

Il miscelatore termostatico JRGUMAT è un miscelatore proporzionale di regolazione a tre vie, in bronzo, che regola la temperatura dell'acqua senza energia ausiliaria.

La temperatura dell'acqua miscelata viene trasmessa al termostato **A**. Qui viene confrontata con il valore nominale impostato. Se la temperatura dell'acqua miscelata non corrisponde al valore nominale, nel termostato **A** si ha una variazione di volume. La saracinesca della valvola **B** viene controllata tramite il perno **C**, finché la temperatura dell'acqua miscelata non corrisponde al valore nominale. JRGUMAT viene usato anche come interruttore termico. Per un funzionamento ed una manutenzione in tutta sicurezza, sono necessari gli accessori di installazione.

Campo di applicazione

I collaudati miscelatori termostatici JRGUMAT sono valvole di miscelazione termostatiche, che vengono installate laddove si desidera o venga richiesta una temperatura costante dell'acqua miscelata con un'elevata precisione di regolazione.

Ad esempio possono essere impiegati come miscelatore centrale in case mono e plurifamiliari, ospedali, ospizi, case di cura, alberghi, caserme, bagni con doccia di impianti sportivi, edifici industriali e commerciali.

I miscelatori termostatici JRGUMAT servono anche come protezione da surriscaldamento in sistemi di energia alternativa, come impianti solari, impianti di riscaldamento a legna, impianti automatici di combustione a legna, stufe a pellet, ecc. Grazie alla elevata precisione di regolazione i miscelatori termostatici JRGUMAT possono anche essere installati per applicazioni speciali, come ad esempio come organi di regolazione per il mantenimento di alte temperature.

La temperatura dell'acqua calda

Per garantire il corretto funzionamento della valvola miscelatrice termostatica JRGUMAT, la temperatura dell'acqua calda deve essere min. 5 K al di sopra della temperatura desiderata dell'acqua miscelata. Inoltre è necessario che ci siano le medesime pressioni idrauliche all'ingresso sia dell'acqua calda che dell'acqua fredda. Ciò viene garantito dall'installazione del miscelatore nel circuito sanitario secondo gli esempi di installazione.

+ Vantaggi

- Fornisce acqua miscelata a temperatura costante
- Elevata precisione di regolazione
- Funziona senza energia ausiliaria
- Protegge contro le scottature
- Permette di risparmiare energia
- Aumenta il comfort e la sicurezza nell'installazione di impianti per acqua calda

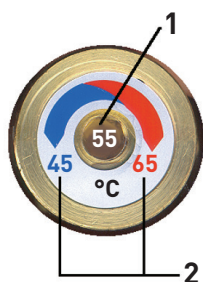

1 Temperatura standard di fabbrica °C	2 Gamma impostaz. acqua miscelata °C	Modificare la temperatura dell'acqua miscelata con un giro di chiave		
		GN ½ -1 DN 15-25	GN 1¼ -2 DN 32-50	DN 65/80
25	20-30			
40	30-45			
55	45-65	ca. 6 K	ca. 4 K	ca. 2 K
70*	60-80			

* disponibile solo come tipo 3400

Nomogramma per miscelatori termostatici JRGUMAT 3400 e 3410

Le dimensioni del tubo determinate in base al suo diametro fungono anche da diametro nominale DN per la valvola miscelatrice JRGUMAT. Dal nomogramma è possibile estrapolare il rapporto tra portata, diametro nominale e perdita di pressione. Nella zona grigio si hanno le condizioni operative ottimali.

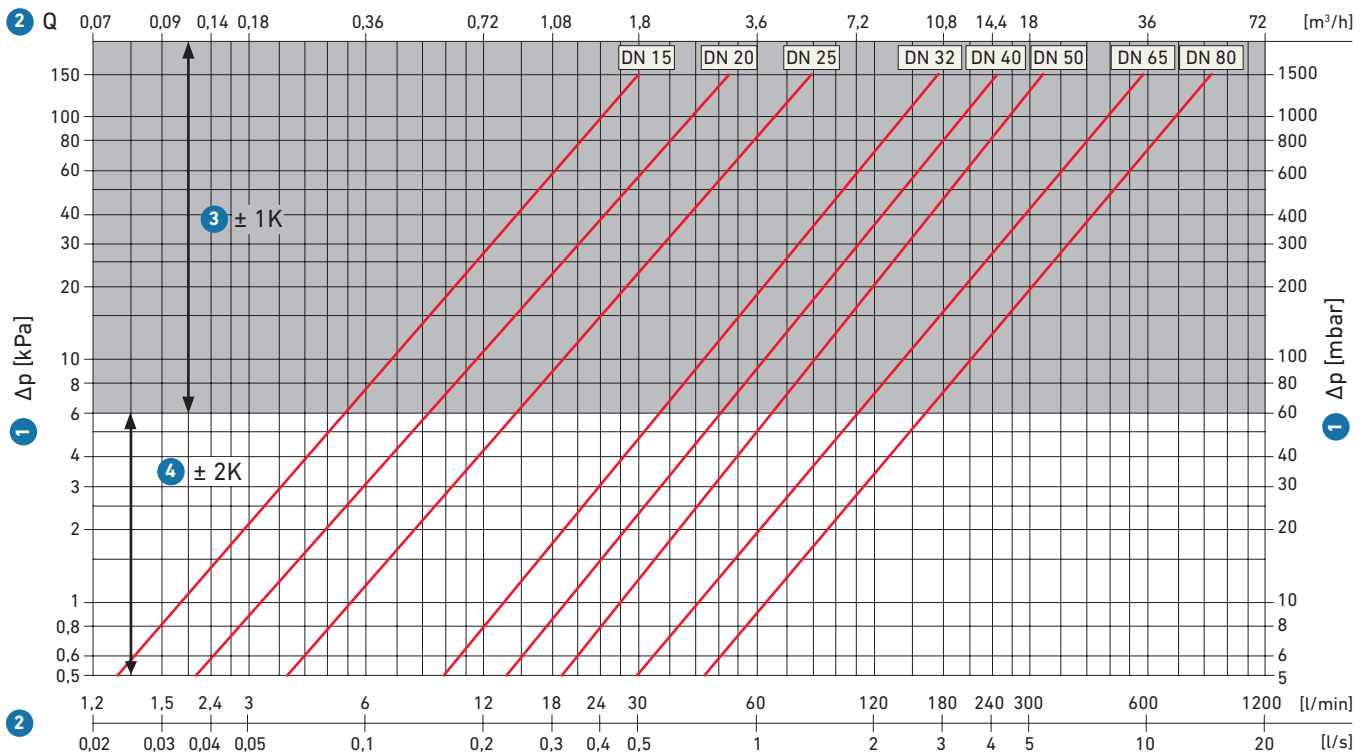

- 1 Perdita di pressione
- 2 Portata in volume
- 3 Tolleranza valore nominale $\pm 1 K$
- 4 Tolleranza valore nominale $\pm 2 K$

Rumorosità

Dimensione	GN ½	DN 15	GN ¾-1¼	DN 20-32
Gruppo rubinetti	I			II

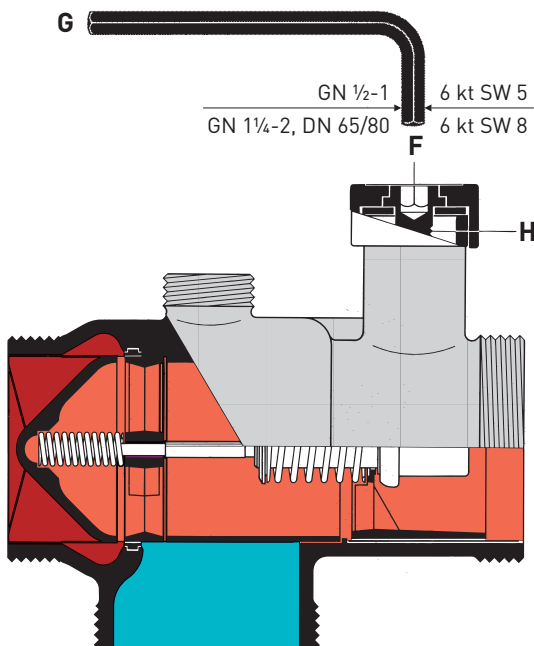

Impostazione di fabbrica / commutazione

I miscelatori termostatici JRGUMAT sono dotati di termostati tarati in fabbrica su temperature standard. La taratura si evince dal codice articolo indicato al centro dell'etichetta in posizione F e sulla confezione. La modifica della temperatura di uscita è possibile solo entro i limiti della gamma di impostazione del miscelatore.

Di seguito vengono indicate le gamme per le impostazioni della miscelazione dell'acqua.

La procedura è la seguente:

Usando la chiave a brugola G, la targhetta della temperatura F viene forata al centro. Ruotando la vite H in senso orario la temperatura dell'acqua miscelata viene aumentata e ruotandola in senso antiorario viene abbassata. La portata deve trovarsi nella zona grigio con una «Tolleranza valore nominale $\pm 1 K$ », (vedere Nomogramma).



JRGUMAT

Istruzioni per installazione/manutenzione/ imballaggio per il trasporto

Istruzioni per l'installazione

Per l'installazione di JRGUMAT seguire gli esempi di installazione forniti. Devono essere rispettate le norme e le linee guida locali. La funzione del miscelatore termico JRGUMAT è indipendente dal luogo di installazione.

Devono essere installati solo rubinetti con bassa perdita di pressione (valvole a sede obliqua, antiriflusso, ecc.). Prima di installare il miscelatore termico JRGUMAT le linee devono essere pulite accuratamente.

Per evitare malfunzionamenti del miscelatore, questo deve essere installato a una distanza almeno 1 metro dal bollitore oppure prevedere un sifone alto 15 cm.

Gli accessori elencati a pagina 11 sono indispensabili. Non è permesso un collegamento con guarnizione filettata (ad esempio la canapa).

Le guarnizioni AFM 34 non devono essere né oliate né lubrificate!

Prevenzione del riflusso

Per il collegamento del miscelatore termostatico JRGUMAT possono essere utilizzate solo le valvole di non ritorno a bassa caduta di pressione da 1610 a 1615 e 1650, valvole di non ritorno a cerniera 1682 ed antiriflusso chiudibile da 5262 a 5284.

Bocchettoni a saldare

Durante la saldatura del tubo sul bocchettone del miscelatore termico JRGUMAT non devono essere usate le viti brasate, altrimenti il termostato e le guarnizioni vengono danneggiate.

Manutenzione

- Il miscelatore termostatico JRGUMAT funziona in gran parte senza aver bisogno di manutenzione.
- Le istruzioni di installazione e funzionamento fornite devono essere consegnate all'idraulico.
- In caso di problemi confrontare la situazione di montaggio con gli schemi di installazione di questa brochure.
- In caso di problemi sul miscelatore dovuti a sporco, calcare ecc., questo deve essere sostituito.

Imballaggio per il trasporto

L'imballaggio per il trasporto del miscelatore termostatico JRGUMAT può essere utilizzato dopo l'installazione e la regolazione come isolante termico.

- Conduttività termica $\lambda_D = 0.033 \text{ W/mK}$
- Reazione in caso di incendio (BKZ) 5.1/B1
- Temperatura di applicazione $\leq 90^\circ\text{C}$

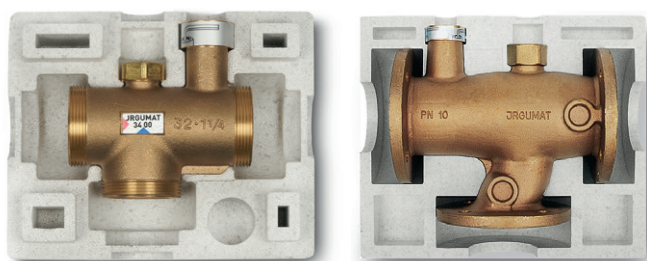

Panoramica del regolatore di ricircolo per impianti domestici

Regolatore di ricircolo statico



6310
Manicotto di regolazione

Regolatore di ricircolo dinamico



6320 JRGUTHERM
Regolatore di ricircolo termostatico



6335
Valvola a spillo































6325 JRGUTHERM 2T Regolatore di circolazione termostatico doppio per un funzionamento regolato normale e disinfezione Master 2/3



Hycleen Automation System
9900 Hycleen Automation Master
9910 JRG LegioTherm 2T
Regolatore di ricircolo per il bilanciamento idraulico automatico e registrato e per la disinfezione termica Controller e Master

Esempi di installazione con il miscelatore termostatico JRGUMAT

Legenda

JRG Code		Testo	EN 806-1
-		PWC acqua potabile, fredda	
-		PWH acqua potabile, calda	
-		PWH-C acqua potabile, calda, ricircolo	
-		PWH-M acqua potabile, calda, acqua miscelata	
3400/3410		Miscelatore termostatico JRGUMAT	
1300-1310		Riduttori di pressione	
1350-1360		Riduttori di pressione con filtro	
5200-5234		Valvola di intercettazione	
1610-1615		Valvola di ritegno (regolabile)	
5262-5284		Valvola di ritegno chiudibile (regolabile)	
1025/1028		Valvola di sicurezza, caricata a molla	
6310-6325		Manicotto di regolazione	
-		Circolatore	
6000-6013		Rubinetto a sfera	
1812		Filtro meccanico	
-		Azionato da motore elettrico	
-		Guidato da elettromagnete (aperto senza tensione)	
-		Temporizzatore	
-		Velocità regolata	

Note

- 1-8** Gli esempi di installazione sono raccomandazioni. Impianti di sicurezza, attrezzature e accessori devono essere installati in conformità con gli standard e le linee guida locali. La pianificazione professionale non viene sostituita da questi esempi di installazione, sono degli esempi.
- 2-5+7** Percorso flusso A = per evitare il surriscaldamento, manicotto di regolazione 6310
Percorso del flusso B = per coprire le perdite di calore, JRGUTHERM 6320
- 5** Distribuzione termica proporzionale delle portate. Controllo delle portate per i percorsi di flusso A e B con JRGUMAT. Dimensioni del miscelatore di ricircolo in funzione delle perdite.
- 6+7** Per poter garantire la disinfezione termica, bisogna risciacquare tutte le utenze. Per la disinfezione termica deve essere disponibile sufficiente acqua calda. Attenzione: durante la disinfezione termica non è garantita una protezione anti-scottature. La disinfezione termica è possibile solo con il regolatore di circolazione JRGUTHERM 2T o il Master di Hycleen Automation con LegioTherm 2T!

Esempi di installazione con il miscelatore termostatico JRGUMAT

1

Legenda / Attenzione alle note!

Impianto di miscelazione con ricircolo

*opzione

Opzione: derivazione sull'acqua calda

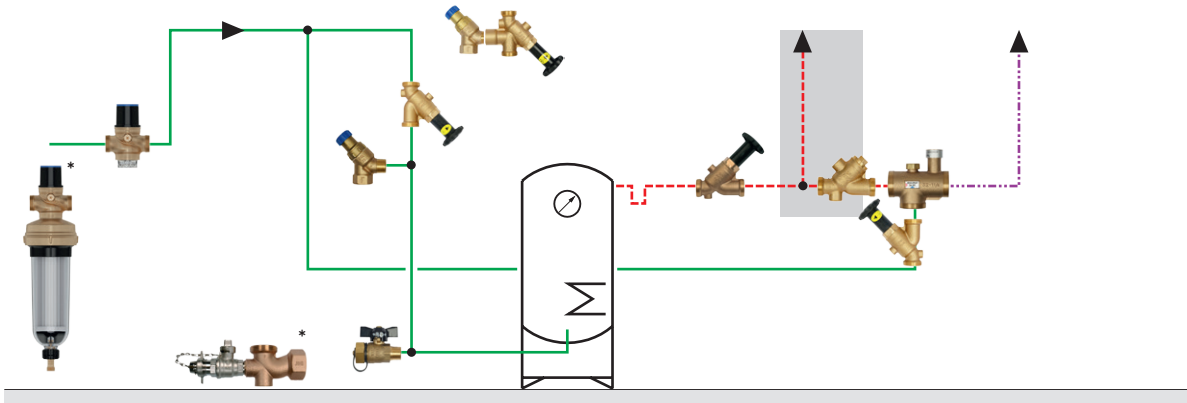

2

Legenda / Attenzione alle note!

Impianto di miscelazione con ricircolo
(Percorso di flusso A attraverso l'ingresso dell'acqua fredda del miscelatore)

*opzione

Opzione: derivazione sull'acqua calda

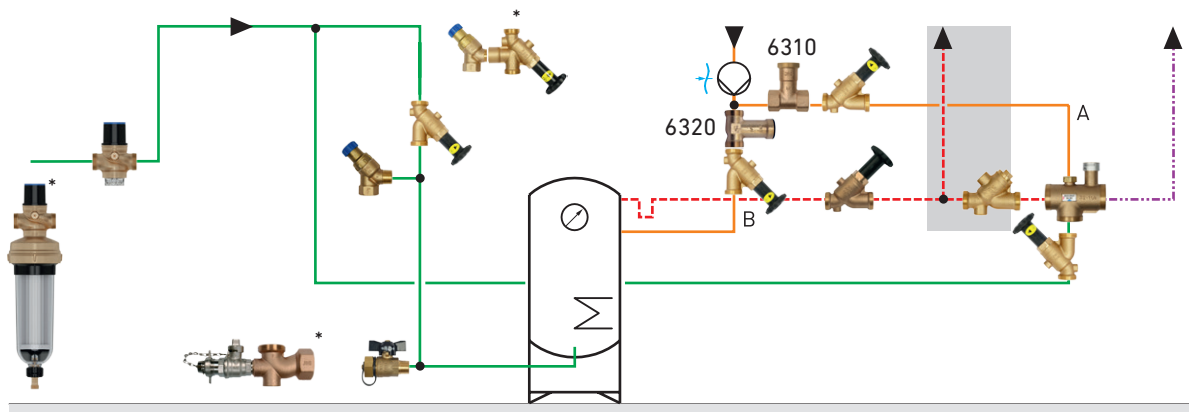

3

Legenda / Attenzione alle note!

Impianto di miscelazione con due reti di ricircolo

*opzione

Opzione: derivazione sull'acqua calda collegata al ricircolo

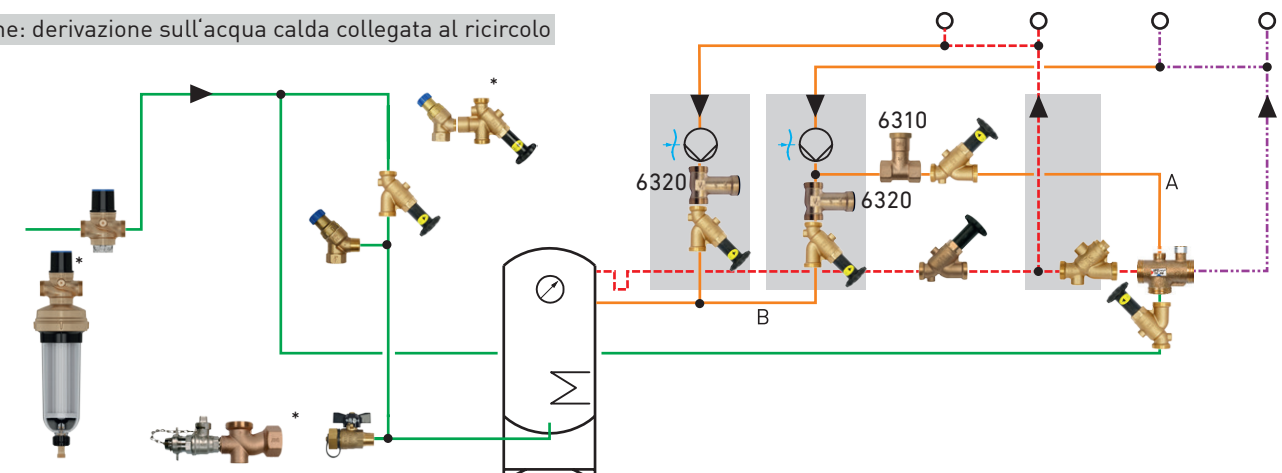

Esempi di installazione con il miscelatore termostatico JRGUMAT

4 Legenda / Attenzione alle note!

Impianto di miscelazione con linea di ricircolo $\geq 3/4''$

*option

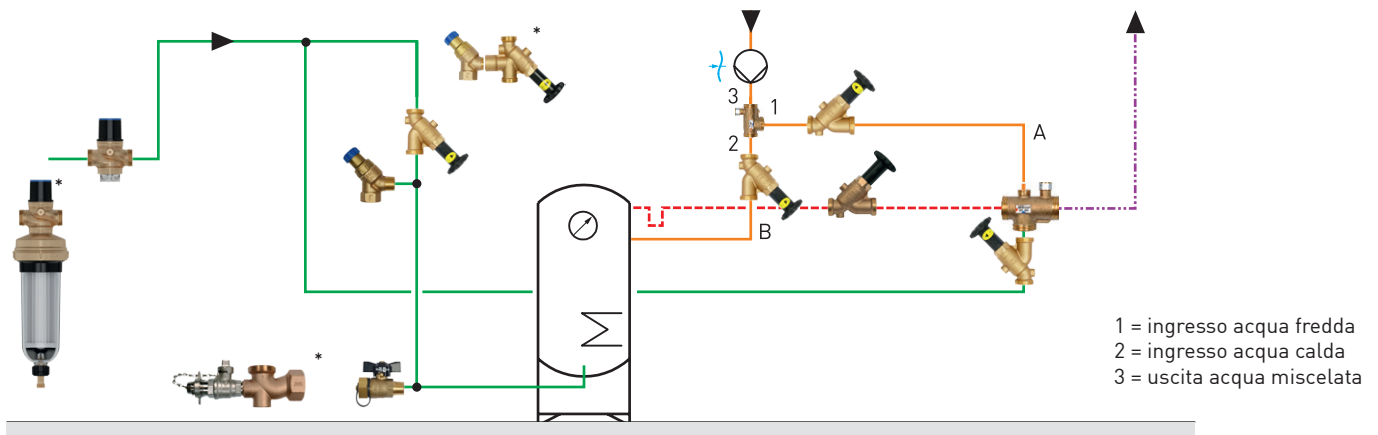

5 Legenda / Attenzione alle note!

Impianto di miscelazione con disinfezione termica

*option

Opzione: derivazione sull'acqua calda

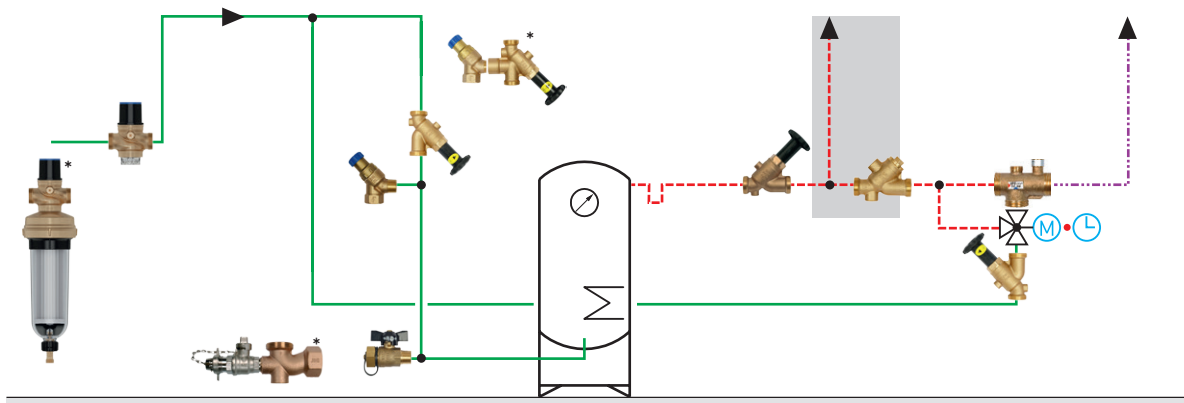

6 Legenda / Attenzione alle note!

Impianto di miscelazione con ricircolo e disinfezione termica

*option

Opzione: derivazione sull'acqua calda

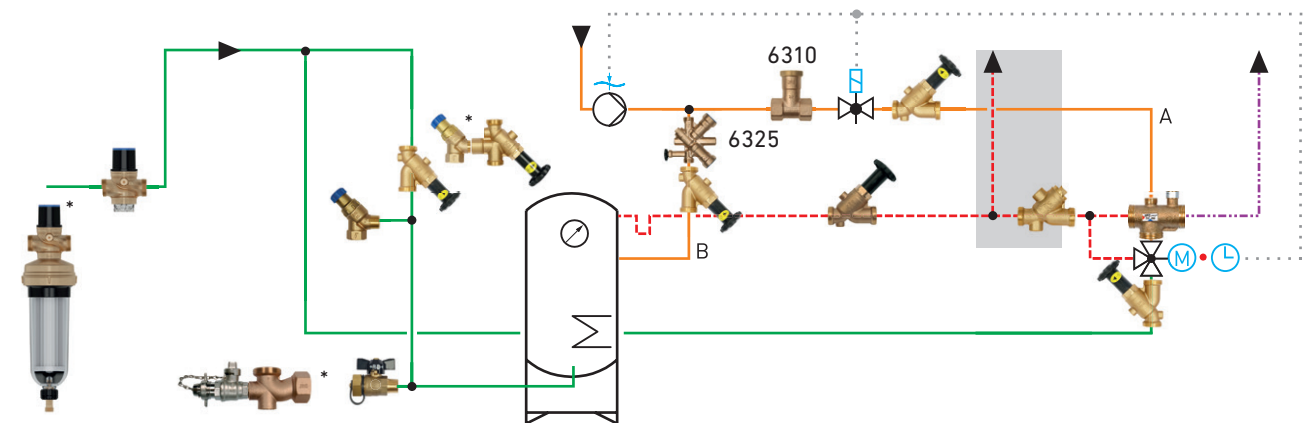

Esempi di installazione con il miscelatore termostatico JRGUMAT

7 Legenda / Attenzione alle note!

Regolazione del caricamento serbatoio con JRGUMAT

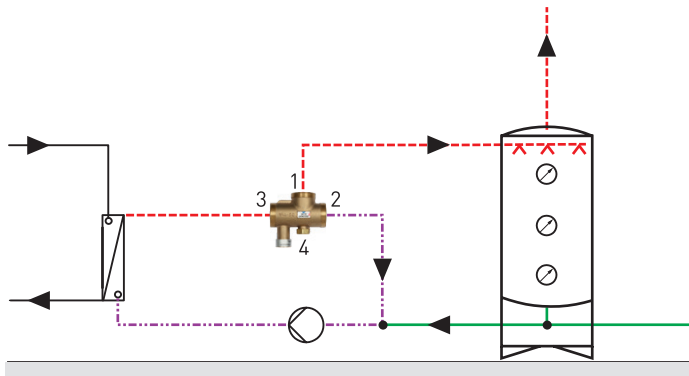

- 1 = ingresso acqua fredda
- 2 = ingresso acqua calda
- 3 = uscita acqua miscelata
- 4 = ingresso del ricircolo con tappo di chiusura 8325

8 Legenda / Attenzione alle note!

Regolazione a punto fisso con temperatura costante (riscaldamento)

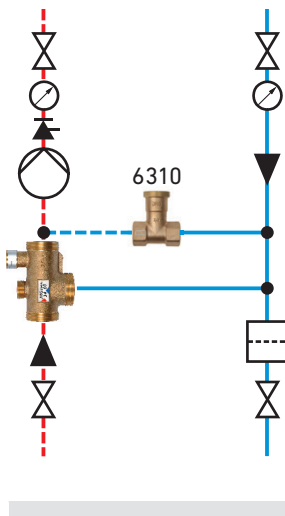

Panoramica raccordi per il miscelatore termostatico JRGUMAT 3400

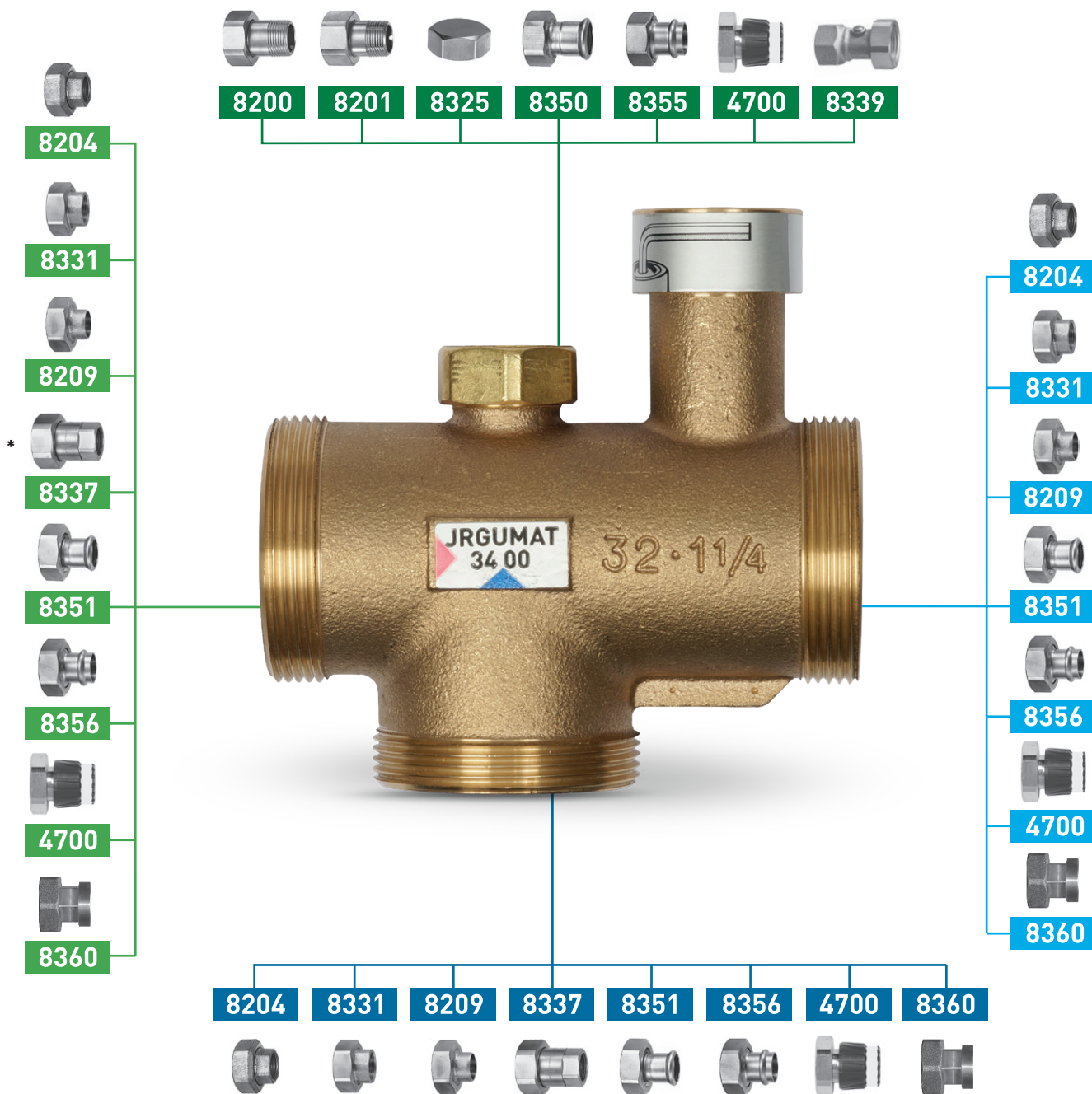

**Possono essere usati solo i raccordi elencati di seguito.
Le Le guarnizioni AFM 34 non devono essere né oliate né lubrificate!**

* Raccordo 8337 con valvola di non ritorno solo per GN ½ (DN 15), resp. GN 15 (DN12) e GN ¾ (DN 20), GN 22 (DN 20).

Esempio di collegamento

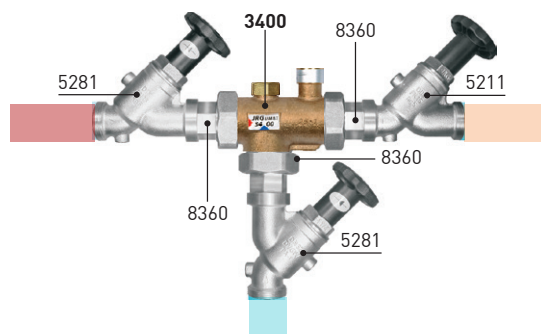

Panoramica raccordi per il miscelatore termostatico JRGUMAT 3410

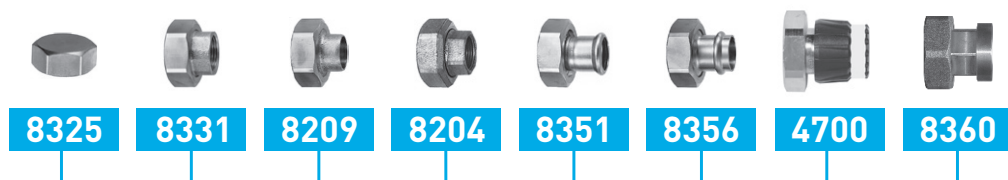

JRGUMAT 3400

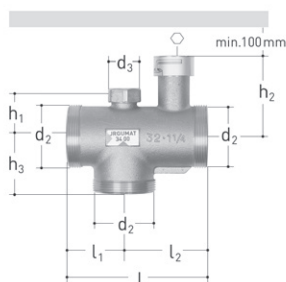

JRGUMAT Termomiscelatore bronzo

- Temperatura: max. 90°C
 - Regolante di fabbrica: 25 / 40 / 48 / 55 / 70°C (regolabile)
 - Materiale: bronzo
 - Attacco: filetto maschio
- *fino ad esaurimento scorte

DN (mm)	Tipo di filettatura	pollici (inch)	campo di regolazione (°C)	Temperatura (°C)	JRG Codice
15	GN	½	20 - 30	25	3400.910
15	GN	½	30 - 45	40	3400.912
* 15	GN	½	36 - 53	48	3400.914
15	GN	½	45 - 65	55	3400.916
15	GN	½	60 - 80	70	3400.918
20	GN	¾	20 - 30	25	3400.920
20	GN	¾	30 - 45	40	3400.922
* 20	GN	¾	36 - 53	48	3400.924
20	GN	¾	45 - 65	55	3400.926
20	GN	¾	60 - 80	70	3400.928
25	GN	1	20 - 30	25	3400.930
25	GN	1	30 - 45	40	3400.932
* 25	GN	1	36 - 53	48	3400.934
25	GN	1	45 - 65	55	3400.936
25	GN	1	60 - 80	70	3400.938
32	GN	1 ¼	20 - 30	25	3400.940
32	GN	1 ¼	30 - 45	40	3400.942
* 32	GN	1 ¼	36 - 53	48	3400.944
32	GN	1 ¼	45 - 65	55	3400.946
32	GN	1 ¼	60 - 80	70	3400.948
40	GN	1 ½	20 - 30	25	3400.950
40	GN	1 ½	30 - 45	40	3400.952
* 40	GN	1 ½	36 - 53	48	3400.954
40	GN	1 ½	45 - 65	55	3400.956
40	GN	1 ½	60 - 80	70	3400.958
50	GN	2	20 - 30	25	3400.960
50	GN	2	30 - 45	40	3400.962
* 50	GN	2	36 - 53	48	3400.964
50	GN	2	45 - 65	55	3400.966
50	GN	2	60 - 80	70	3400.968



JRGUMAT 3400

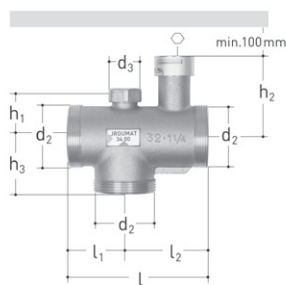

DN (mm)	Tipo di filettatura	GF Codice	Peso (kg)	
15	GN	350 760 511	0,530	
15	GN	350 760 512	0,530	
*	15	GN	350 760 517	0,530
15	GN	350 760 513	0,530	
15	GN	350 760 514	0,530	
20	GN	350 760 411	0,700	
20	GN	350 760 412	0,700	
*	20	GN	350 760 417	0,670
20	GN	350 760 413	0,700	
20	GN	350 760 414	0,701	
25	GN	350 760 311	0,910	
25	GN	350 760 312	0,910	
*	25	GN	350 760 317	0,910
25	GN	350 760 313	0,910	
25	GN	350 760 314	0,910	
32	GN	350 760 211	1,630	
32	GN	350 760 212	1,630	
*	32	GN	350 760 217	1,590
32	GN	350 760 213	1,630	
32	GN	350 760 214	1,590	
40	GN	350 760 111	2,140	
40	GN	350 760 112	2,140	
*	40	GN	350 760 117	2,140
40	GN	350 760 113	2,140	
40	GN	350 760 114	2,100	
50	GN	350 760 011	3,510	
50	GN	350 760 012	3,510	
*	50	GN	350 760 017	3,510
50	GN	350 760 013	3,510	
50	GN	350 760 014	3,510	

DN (mm)	Tipo di filettatura	d2 G (inch)	d3 G (inch)	h1 (mm)	h2 (mm)	h3 (mm)	l (mm)	l1 (mm)	l2 (mm)	PN (bar)	⊙ (mm)	
15	GN	1 1/8			47	35	90	35	55	10	5	
15	GN	1 1/8			47	35	90	35	55	10	5	
*	15	GN	1 1/8		47	35	90	35	55	10	5	
15	GN	1 1/8			47	35	90	35	55	10	5	
15	GN	1 1/8			47	35	90	35	55	10	5	
20	GN	1 1/4	1/2	32	49	40	100	40	60	10	5	
20	GN	1 1/4	1/2	32	49	40	100	40	60	10	5	
*	20	GN	1 1/4	1/2	32	49	40	100	40	60	10	5
20	GN	1 1/4	1/2	32	49	40	100	40	60	10	5	
20	GN	1 1/4	1/2	32	49	40	100	40	60	10	5	
25	GN	1 1/2	3/4	36	51	43	110	43	67	10	5	
25	GN	1 1/2	3/4	36	51	43	110	43	67	10	5	
*	25	GN	1 1/2	3/4	36	51	110	43	67	10	5	
25	GN	1 1/2	3/4	36	51	43	110	43	67	10	5	
25	GN	1 1/2	3/4	36	51	43	110	43	67	10	5	
32	GN	2	3/4	41	75	52	130	52	78	10	8	
32	GN	2	3/4	41	75	52	130	52	78	10	8	
*	32	GN	2	3/4	41	75	130	52	78	10	8	
32	GN	2	3/4	41	75	52	130	52	78	10	8	
32	GN	2	3/4	41	75	52	130	52	78	10	8	
40	GN	2 1/4	3/4	50	77	58	150	58	92	10	8	
40	GN	2 1/4	3/4	50	77	58	150	58	92	10	8	
*	40	GN	2 1/4	3/4	50	77	150	58	92	10	8	
40	GN	2 1/4	3/4	50	77	58	150	58	92	10	8	
40	GN	2 1/4	3/4	50	77	58	150	58	92	10	8	
50	GN	2 3/4	3/4	60	85	70	180	70	110	10	8	
50	GN	2 3/4	3/4	60	85	70	180	70	110	10	8	
*	50	GN	2 3/4	3/4	60	85	180	70	110	10	8	
50	GN	2 3/4	3/4	60	85	70	180	70	110	10	8	
50	GN	2 3/4	3/4	60	85	70	180	70	110	10	8	
50	GN	2 3/4	3/4	60	85	70	180	70	110	10	8	

JRGUMAT 3410

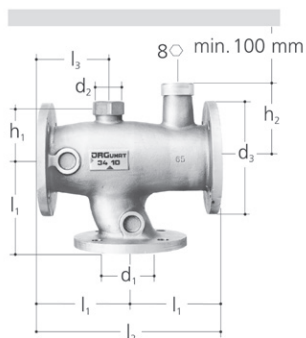

JRGUMAT Termomiscelatore bronzo Flangia

- Temperatura: max. 90°C
 - Regolante di fabbrica: 25 / 40 / 48 / 55°C (regolabile)
 - Materiale: bronzo
 - Attacco: flangia
- *fino ad esaurimento scorte

DN (mm)	d (mm)	campo di regolazione (°C)	Temperatura (°C)	JRG Codice	GF Codice	Peso (kg)
65	65	20 - 30	25	3410.601	350 767 214	22,500
65	65	30 - 45	40	3410.605	350 767 215	22,500
*	65	36 - 53	48	3410.606	350 767 218	22,680
65	65	45 - 65	55	3410.608	350 767 216	22,500
80	80	20 - 30	25	3410.801	350 767 414	27,500
80	80	30 - 45	40	3410.805	350 767 415	27,500
*	80	36 - 53	48	3410.806	350 767 418	27,734
80	80	45 - 65	55	3410.808	350 767 416	27,500

DN (mm)	d1 (mm)	d2 G (inch)	d3 (mm)	h1 (mm)	h2 (mm)	l1 (mm)	l2 (mm)	l3 (mm)	○ (mm)	⬡ (mm)	PN (bar)
65	65	1 ½	185	82	121	145	290	112	4	8	10
65	65	1 ½	185	82	121	145	290	112	4	8	10
*	65	1 ½	185	82	121	145	290	112	4	8	10
65	65	1 ½	185	82	121	145	290	112	4	8	10
80	80	2	200	92	127	155	310	124	8	8	10
80	80	2	200	92	127	155	310	124	8	8	10
*	80	2	200	92	127	155	310	124	8	8	10
80	80	2	200	92	127	155	310	124	8	8	10

Raccordi

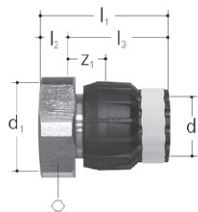

JRG Sanipex MT Collegamento con filettatura interna

- Descrizione: per tubi JRG Sanipex d16/20, tubi JRG Sanipex MT
- Materiale: bronzo, plastica
- Attacco: JRG Sanipex MT

Non adatto per il collegamento diretto ai contatori d'acqua, poiché la sostituzione è possibile solo con la chiave dinamometrica JRG Sanipex MT

d (mm)	GN (inch)	JRG Codice	GF Codice	Peso (kg)	d1 G (inch)	l1 (mm)	l2 (mm)	l3 (mm)	z1 (mm)	⊙
16	½	4700.096	351 616 992	0,068	½	43,0	6,0	37,0	16,5	27
20	½	4700.098	351 620 968	0,071	½	50,0	6,0	44,0	17,5	27
16	¾	4700.102	351 616 994	0,066	¾	39,0	6,0	33,0	14,5	32
20	¾	4700.104	351 620 992	0,070	¾	44,0	6,0	38,0	15,5	32
26	¾	4700.106	351 626 919	0,100	¾	57,0	6,0	49,0	20,0	32
16	1 ¼	4700.120	351 616 996	0,130	1 ¼	41,0	8,0	33,0	14,5	46
20	1 ¼	4700.122	351 620 994	0,130	1 ¼	46,0	8,0	38,0	15,5	46
26	1 ¼	4700.124	351 626 995	0,150	1 ¼	55,5	8,0	47,5	18,5	46
32	1 ¼	4700.126	351 632 995	0,200	1 ¼	65,5	8,0	57,5	19,5	46
26	1 ½	4700.128	351 626 996	0,200	1 ½	56,5	9,0	47,5	18,5	54
32	1 ½	4700.130	351 632 996	0,260	1 ½	66,5	9,0	57,5	19,5	54
40	1 ½	4700.132	351 640 995	0,330	1 ½	77,5	9,0	68,5	23,5	55
40	2	4700.136	351 640 996	0,420	2	82,5	13,5	69,0	24,5	67
50	2 ¼	4700.138	351 650 996	0,667	2 ¼	82,5	11,0	71,5	34,0	72
63	2 ¾	4700.142	351 663 996	1,050	2 ¾	100,0	13,5	86,5	40,0	89

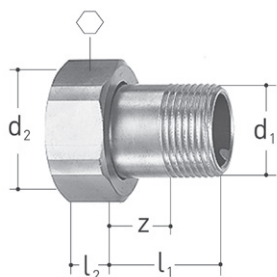

Raccordo

- Descrizione: per 1684, 3400
- Materiale: ottone
- Attacco: filettatura interna, filettatura esterna

GN (inch)	DN (mm)	JRG Codice	GF Codice	Peso (kg)	d1 R (inch)	d2 G (inch)	l1 (mm)	l2 (mm)
¾	10	8200.160	350 278 401	0,040	¾	½	22	6

Bocchettone a sede piana

- Descrizione: per 1300-1333, 1350-1363, 2100-2110, 2113, 2130-2140, 2143, 8201.402, 9601.040, 9603.040, 9606.040, 9695.480
- Materiale: ottone
- Attacco: filetto maschio

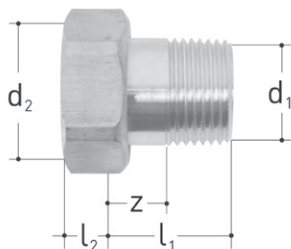

GN (inch)	DN (mm)	JRG Codice	GF Codice	Peso (kg)	d1 R (inch)	d2 G (inch)	l1 (mm)	l2 (mm)	z (mm)
½	15	8201.240	350 331 701	0,060	½	¾	25	6	12
1 ¼	32	8201.480	350 332 001	0,290	1 ¼	1 ½	38	9	18

Raccordi

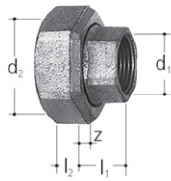

Bocchettone a sede piana

- Descrizione: per 1640, 1660-1663, 3400, 3410, 5130
- Materiale: ghisa malleabile, zincata
- Attacco: filettatura interna

GN (inch)	DN (mm)	JRG Codice	GF Codice	Peso (kg)	d1 Rp (inch)	d2 G (inch)	l1 (mm)	l2 (mm)	z (mm)
½	15	8204.240	350 485 601	0,150	½	1 ⅛	23	10	10
¾	20	8204.320	350 485 701	0,170	¾	1 ¼	24	11	9
1	25	8204.400	350 485 801	0,230	1	1 ½	27	11	10
1 ¼	32	8204.480	350 485 901	0,400	1 ¼	2	32	12	13
1 ½	40	8204.560	350 486 001	0,510	1 ½	2 ¼	34	13	15
2	50	8204.640	350 486 101	0,675	2	2 ¾	36	15	12

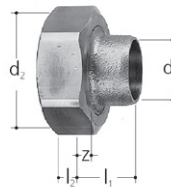

Raccordo da saldare

- Descrizione: per 3400, 3410, 5120
- Materiale: bronzo, ottone
- * fino ad esaurimento scorte

d (mm)	DN (mm)	JRG Codice	GF Codice	Peso (kg)	d1 (mm)	d2 G (inch)	l1 (mm)	l2 (mm)	z (mm)
*	18	8209.018	350 484 102	0,120	18	1 ⅛	23	8	8
	22	8209.022	350 484 201	0,175	22	1 ¼	24	8	7
	22	8209.122	355 630 901	0,250	22	1 ½	24	9	7
	28	8209.028	350 484 301	0,260	28	1 ½	26	9	6
	35	8209.035	350 484 401	0,380	35	2	33	9	8
	42	8209.042	350 484 601	0,500	42	2 ¼	37	11	8
	54	8209.054	350 484 801	0,730	54	2 ¾	42	14	8

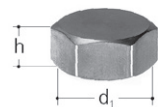

Tappo

- Descrizione: per 3400, 3410
- Materiale: ottone

DN (mm)	pollici (inch)	PN (bar)	GN (inch)	JRG Codice	GF Codice	Peso (kg)	d1 G (inch)	h (mm)
15	½	10	½	8325.240	350 756 701	0,034	½	9
20	¾	10	¾	8325.320	350 756 801	0,040	¾	9
40	1 ½	10	1 ½	8325.560	350 769 801	0,190	1 ½	11
50	2	10	2	8325.640	350 769 901	0,230	2	11

Raccordi

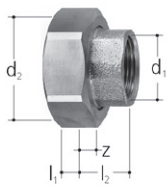

Raccordo

- Descrizione: per 3400, 3410, 5120
- Materiale: bronzo
- Attacco: filettatura interna

GN (inch)	DN (mm)	JRG Codice	GF Codice	Peso (kg)	d1 Rp (inch)	d2 G (inch)	l1 (mm)	l2 (mm)	z (mm)
1/2	15	8331.240	350 217 101	0,150	1/2	1 1/8	8	23	10
3/4	20	8331.320	350 253 301	0,150	3/4	1 1/4	8	23	8
1	25	8331.400	350 253 401	0,230	1	1 1/2	9	27	10
1 1/4	32	8331.480	350 253 501	0,380	1 1/4	2	10	29	10
1 1/2	40	8331.560	350 253 601	0,460	1 1/2	2 1/4	11	33	14
2	50	8331.640	350 253 701	0,740	2	2 3/4	14	36	12

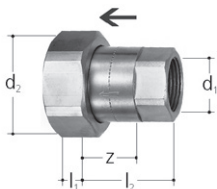

Raccordo, PN 10

- Descrizione: per 3400
- Temperatura: max. 90°C
- Materiale: bronzo
- Attacco: filettatura interna
- Contenente: valvola di ritegno, dado libero

GN (inch)	DN (mm)	JRG Codice	GF Codice	Peso (kg)	d1 Rp (inch)	d2 G (inch)	l1 (mm)	l2 (mm)	z (mm)	PN (bar)
1/2	15	8337.240	350 768 601	0,170	1/2	1 1/8	8	39	26	10
3/4	20	8337.320	350 768 801	0,235	3/4	1 1/4	8	45	30	10

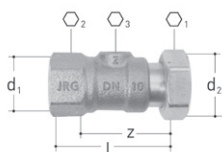

JRG Raccordo bronzo senza piombo

- Descrizione: per 6320, 6325, 9910, 9920
- Temperatura: max. 90°C
- Materiale: ottone senza piombo
- Attacco: filettatura interna
- Composto da: rubinetto a sfera, chiudibile, dado libero

GN (inch)	DN (mm)	JRG Codice	Peso (kg)	GF Codice	d1 Rp (inch)	d2 G (inch)	l (mm)	○1 (mm)	○2 (mm)	○3 (mm)	z (mm)	PN (bar)
1/2	15	8339.240	0,160	350 887 712	1/2	3/4	58	30	27	5	47	16
3/4	20	8339.320	0,250	350 887 912	3/4	1	62	38	31	5	49	16

Raccordi

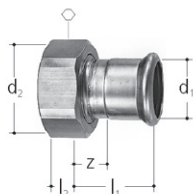

Mapress Raccordo

- Description: to 1303, 1313, 1323, 1333, 1353, 1363, 1611, 1621, 2100-2140, 2161, 5010, 5015080, 5081, 5211, 5281, 6320, 9910, 9920
- Attacco: Mapress
- Contenente: dado libero, manicotto a pressione, sede piana

d1 (mm)	DN (mm)	JRG Codice	GF Codice	Peso (kg)	d2 G (inch)	l1 (mm)	l2 (mm)	z (mm)	⊙
15	12	8350.015	355 600 201	0,080	¾	31	7	11	30
18	15	8350.018	355 600 207	0,100	¾	31	7	12	30

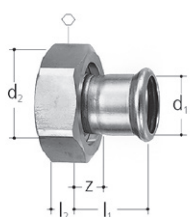

Mapress Raccordo

- Descrizione: per 1503, 1643, 1663, 2170, 3400, 5103, 5120, 5133, 5085, 5086
- Attacco: Mapress
- Contenente: dado libero, manicotto a pressione, sede piana

d1 (mm)	DN (mm)	JRG Codice	GF Codice	Peso (kg)	d2 G (inch)	l1 (mm)	l2 (mm)	z (mm)	⊙
18	15	8351.018	355 600 407	0,157	1 ¼	39	8	18	46
22	20	8351.022	355 600 402	0,140	1 ¼	42	8	21	46
22	20	8351.122	355 600 408	0,208	1 ½	42	9	21	54
28	25	8351.028	355 600 403	0,210	1 ½	44	9	21	54
35	32	8351.035	355 600 404	0,350	2	49	11	23	66
42	40	8351.042	355 600 405	0,413	2 ¼	52	11	22	72
54	50	8351.054	355 600 406	0,610	2 ¾	57	14	22	89

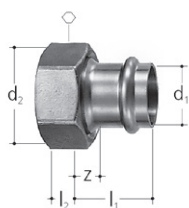

Optipress Raccordo

- Description: to 1303, 1313, 1323, 1333, 1353, 1363, 1611, 1621, 2100-2140, 2161, 5010, 5015080, 5081, 5211, 5281, 6320, 9910, 9920
- Attacco: Optipress / Sanpress
- Contenente: dado libero, manicotto a pressione, sede piana

d1 (mm)	DN (mm)	JRG Codice	GF Codice	Peso (kg)	d2 G (inch)	l1 (mm)	l2 (mm)	z (mm)	⊙
15	12	8355.015	355 600 601	0,100	¾	37	9	13	31
18	15	8355.018	355 600 602	0,080	¾	40	9	16	31
22	20	8355.022	355 600 603	0,110	1	39	9	15	37
28	25	8355.028	355 600 604	0,170	1 ¼	42	11	18	46
35	32	8355.035	355 600 605	0,210	1 ½	44	13	18	53
42	40	8355.042	355 600 606	0,360	1 ¾	61	13	20	60
54	50	8355.054	355 600 607	0,540	2 ¾	61	16	15	78

Raccordi

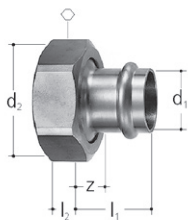

Optipress Raccordo

- Descrizione: per 1503, 1643, 1663, 2170, 3400, 5015, 5016, 5103, 5120, 5133, 5085, 5086
- Attacco: Optipress / Sanpress
- Contenente: dado libero, manicotto a pressione, sede piana

d1 (mm)	DN (mm)	JRG Codice	GF Codice	Peso (kg)	d2 G (inch)	l1 (mm)	l2 (mm)	z (mm)	⊙
15	12	8356.015	355 600 801	0,132	1 1/8	39	10	15	42
18	15	8356.018	355 600 808	0,180	1 1/4	40	9	18	46
22	20	8356.022	355 600 802	0,250	1 1/4	36	11	12	50
22	20	8356.122	355 600 807	0,180	1 1/2	36	9	12	52
28	25	8356.028	355 600 803	0,190	1 1/2	38	12	14	52
35	32	8356.035	355 600 804	0,280	2	39	12	15	64
42	40	8356.042	355 600 805	0,580	2 1/4	48	12	12	73
54	50	8356.054	355 600 806	0,640	2 3/4	62	17	15	88

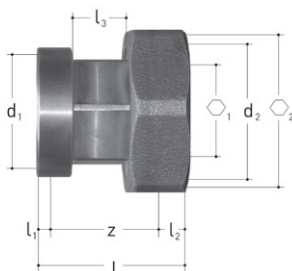

Manicotto filettato

- Descrizione: per 1611, 1631, 2191, 3400, 5120, 5211, 5281
- Materiale: bronzo
- Attacco: filettatura interna
- Contenente: dado libero, manicotto a pressione, sede piana

pollici (inch)	DN (mm)	PN (bar)	JRG Codice	GF Codice	Peso (kg)
1/2	15	16	8360.015	351 061 403	0,219
3/4	20	16	8360.020	351 061 413	0,300
1	25	16	8360.025	351 061 423	0,451
1 1/4	32	16	8360.032	351 061 433	0,670
1 1/2	40	16	8360.040	351 061 443	0,730
2	50	16	8360.050	351 061 453	1,170

d1 G (inch)	d2 G (inch)	l (mm)	l1 (mm)	l2 (mm)	l3 (mm)	⊙1	⊙2	z (mm)
3/4	1 1/8	56	6	8	22	22	41	42
1	1 1/4	57	7	8	22	27	46	42
1 1/4	1 1/2	61	8	9	22	32	54	44
1 1/2	2	65	9	9	22	41	66	47
1 3/4	2 1/4	68	10	11	22	48	72	48
2 3/8	2 3/4	74	11	14	22	58	89	49

Accessori

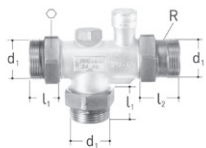

JRGUMAT Set di sostituzione bronzo

- Materiale: bronzo
 - Transizione JRGUMAT 3350 a 3400
- R = DN 40 e 50 due semi-anelli – vedi istruzione di montaggio

DN (mm)	Tipo di filettatura	pollici (inch)	JRG Codice	GF Codice	Peso (kg)	d1 G (inch)	L1 (mm)	L2 (mm)
20	GN	¾	3480.320	350 597 601	0,490	1 ¼	30,5	40,5
25	GN	1	3480.400	350 597 701	0,800	1 ½	38,0	34,0
32	GN	1 ¼	3480.480	350 597 801	1,050	2	39,5	33,5
40	GN	1 ½	3480.560	350 597 901	1,250	2 ¼	44,5	30,5
50	GN	2	3480.640	350 598 001	1,715	2 ¾	44,5	34,5

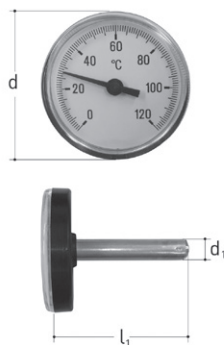

JRG Termometro ottone

- Descrizione: per 8348.080
- Materiale: ottone, sintetico

d (mm)	JRG Codice	GF Codice	Peso (kg)	d1 (mm)	L1 (mm)
52	8348.001	350 830 194	0,030	9	62

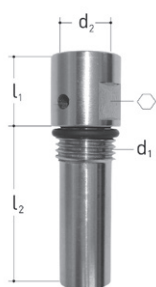

Pozzetto per termometro

- Descrizione: per 3500, 3510, 6325
- Materiale: acciaio al nickel-cromo, EPDM

GN (inch)	DN (mm)	JRG Codice	GF Codice	Peso (kg)	d1 G (inch)	d2 (mm)	L1 (mm)	L2 (mm)	⊕
¼	8	8348.080	350 830 192	0,030	¼	9	15	35	13

Accessori

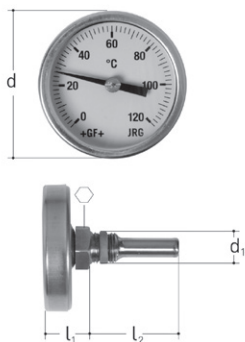

Termometro

- Descrizione: per 3500, 3510, 6325
- Materiale: acciaio inossidabile

GN	DN	JRG	GF	Peso	d	d1	G	l1	l2	⊙
(inch)	(mm)	Codice	Codice	(kg)	(mm)	(inch)	(mm)	(mm)	(mm)	
¼	8	8349.080	350 830 191	0,080	52	¼	19	35	17	

Parti di ricambio

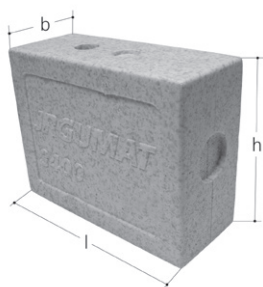

JRGUMAT Scatola isolante

- Material: EPS

GN (inch)	DN (mm)	GF Codice	Peso (kg)	l (mm)	b (mm)	h (mm)
½	15	350 762 301	0,043	170	74	140
¾	20	350 762 201	0,043	190	80	150
1	25	350 762 101	0,068	190	90	145
1 ¼	32	350 762 001	0,096	221	100	180
1 ½	40	350 761 901	0,110	250	104	195
2	50	350 761 801	0,210	290	125	220

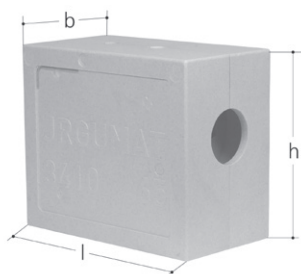

JRGUMAT Scatola isolante (standard britannica)

- Material: EPS

GN (inch)	DN (mm)	GF Codice	Peso (kg)	l (mm)	b (mm)	h (mm)
2 ½	65	350 767 701	0,476	395	335	220
3	80	350 767 801	0,238	420	355	230



Set guarnizioni

- Materiale: AFM34

GN (inch)	JRG Codice	GF Codice	Peso (kg)
½	3415.240	350 760 510	0,010
¾	3415.320	350 760 410	0,012
1	3415.400	350 760 310	0,015
1 ¼	3415.480	350 760 210	0,020
1 ½	3415.560	350 760 110	0,025
2	3415.640	350 760 010	0,028

Local support around the world

Visit our webpage to get in touch with your local specialist:
www.gfps.com/our-locations



The information and technical data (altogether "Data") herein are not binding, unless explicitly confirmed in writing. The Data neither constitutes any expressed, implied or warranted characteristics, nor guaranteed properties or a guaranteed durability. All Data is subject to modification. The General Terms and Conditions of Sale of Georg Fischer Piping Systems apply.

gfps-3724202-brochure-jrgumat-it
e / 05.24 /
© Georg Fischer JRG AG
Hauptstrasse 130
CH-4450 Sissach/Switzerland
Telefon +41 (0) 61 975 22 22
info.jrg.ps@georgfischer.com
Printed in Switzerland